

# VIGAS DA FUNDAÇÃO

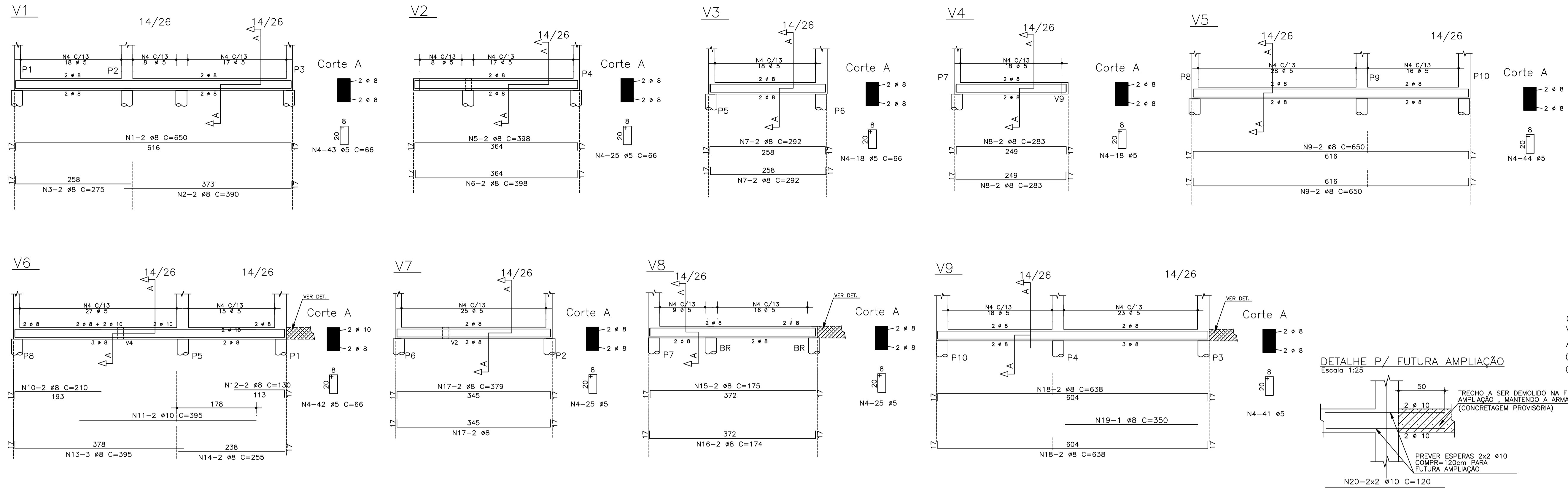

LISTA DE FERROS				
N	Ø (mm)	Q	COMPRIMENTO	
			UNIT.(m)	TOTAL(m)
1	8	2	6.50	13.00
2	8	2	3.90	7.80
3	8	2	2.75	5.50
4	5**	281	0.66	185.46
5	8	2	3.98	7.96
6	8	2	3.98	7.96
7	8	4	2.92	11.68
8	8	4	2.83	11.32
9	8	4	6.50	26.00
10	8	2	2.10	4.20
11	10	2	3.95	7.90
12	8	2	1.30	2.60
13	8	3	3.95	11.85
14	8	2	2.55	5.10
15	8	2	1.75	3.50
16	8	2	1.74	3.48
17	8	4	3.79	15.16
18	8	4	6.38	25.52
19	8	1	3.50	3.50
20	10	12	1.20	14.40

(\*\*)=CA-60; CA-50 para demais

RESUMO GERAL			
AÇO	Ø(mm)	COMP.(m)	PESO(kg)
CA-60	5	185.46	30
CA-50	8	166.13	66
CA-50	10	22.30	14
TOTAL:			110

CONCRETO (C20)  
VOL. CONCRETO: 1,52m<sup>3</sup>  
ÁREA FORMAS : 21,74m<sup>2</sup>  
COBRIMENTO=3cm  
OBRIGATÓRIO USO DE ESPAÇADORES

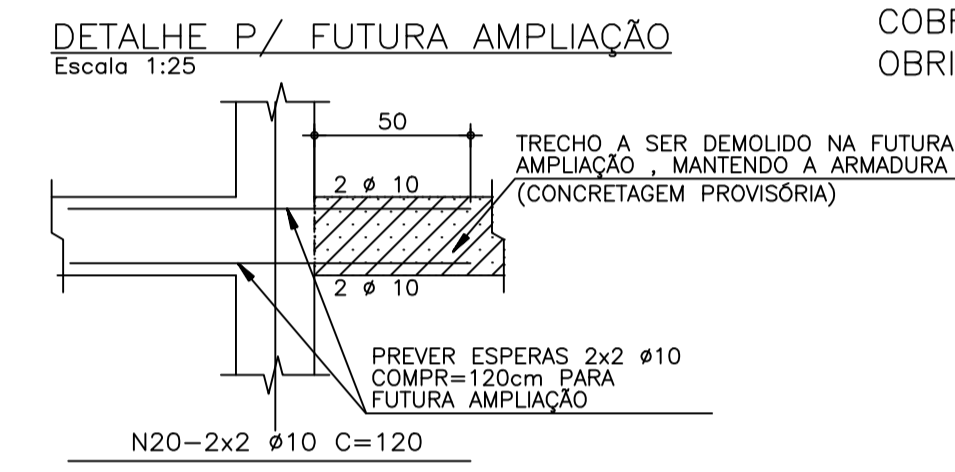

# VIGAS DA COBERTURA

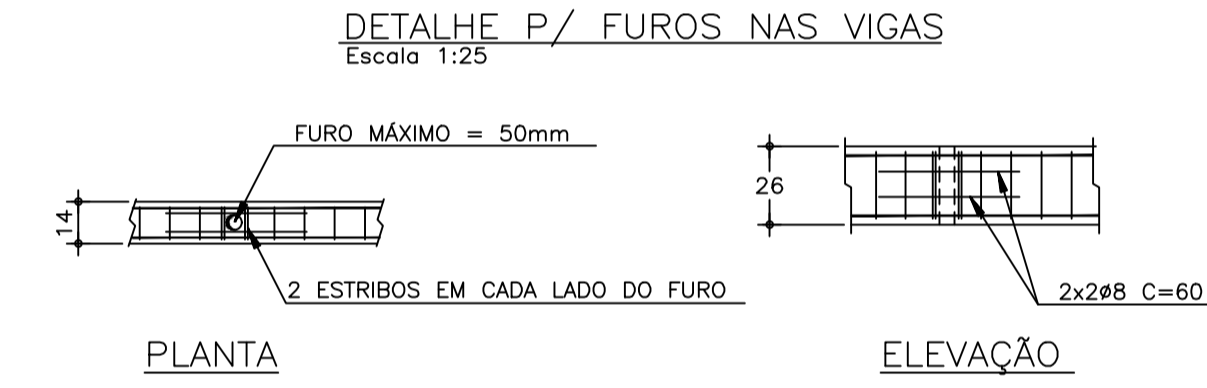
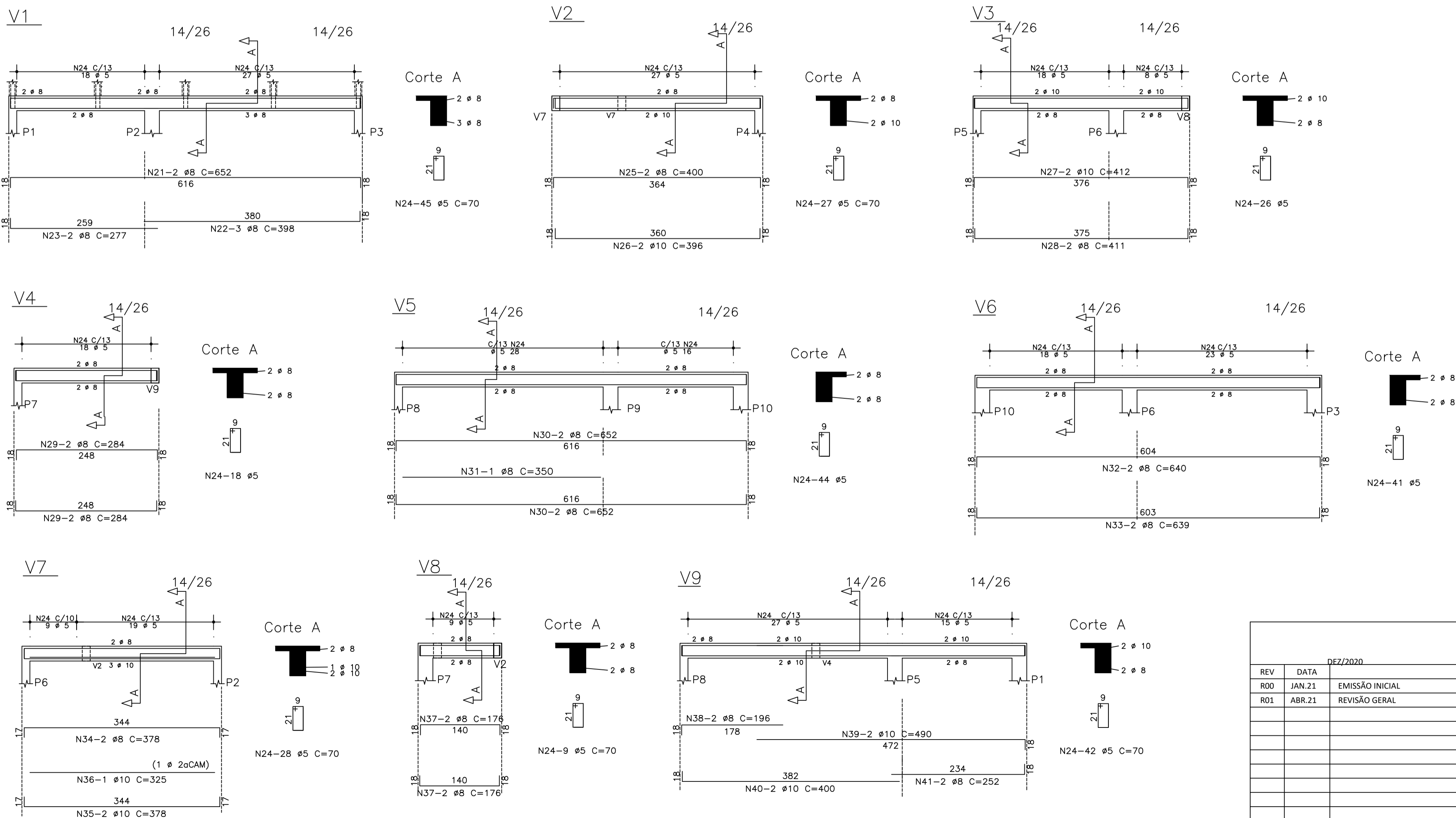

CONCRETO (C20)  
VOL. CONCRETO: 1,52m<sup>3</sup>  
ÁREA FORMAS : 21,74m<sup>2</sup>  
COBRIMENTO=2,5cm  
OBRIGATÓRIO USO DE ESPAÇADORES

RESUMO GERAL			
AÇO	Ø(mm)	COMP.(m)	PESO(kg)
CA-60	5	196.00	31
CA-50	8	136.82	55
CA-50	10	44.77	28
TOTAL:			114

LISTA DE FERROS				
N	Ø (mm)	Q	COMPRIMENTO	
			UNIT.(m)	TOTAL(m)
21	8	2	6.52	13.04
22	8	3	3.98	11.94
23	8	2	2.77	5.54
24	5**	280	0.70	196.00
25	8	2	4.00	8.00
26	10	2	3.96	7.92
27	10	2	4.12	8.24
28	8	2	4.11	8.22
29	8	4	2.84	11.36
30	8	4	6.52	26.08
31	8	1	3.50	3.50
32	8	2	6.40	12.80
33	8	2	6.39	12.78
34	8	2	3.78	7.56
35	10	2	3.78	7.56
36	10	1	3.25	3.25
37	8	4	1.76	7.04
38	8	2	1.96	3.92
39	10	2	4.90	9.80
40	10	2	4.00	8.00
41	8	2	2.52	5.04

(\*\*)=CA-60; CA-50 para demais

USO EXCLUSIVO DA PREFEITURA:

TÉCNICO DO MUNICÍPIO: \_\_\_\_\_ PREFEITO DO MUNICÍPIO: \_\_\_\_\_

USO EXCLUSIVO DA RCA ASSASSORIA EM CONTROLE DE OBRAS E SERVIÇOS LTDA

RESPONSÁVEL TÉCNICO: JESSICA MARIA SHOZAWA  
CREA 009996303  
RCA ASSASSORIA EM CONTROLE DE OBRAS E SERVIÇOS LTDA

CONTROLE DE CÓPIAS

*J.M. Shozawa*

REVISÕES				
REV	DATA	DESCRIÇÃO	AUTOR	
REV	DEZ/2020			
R00	JAN.21	EMIÇÃO INICIAL	OY	
R01	ABR.21	REVISÃO GERAL	OY	

**RCA**  
ASSASSORIA EM CONTROLE DE OBRAS E SERVIÇOS LTDA  
RUA ALVARENGA, 771 - CEP 05509-001  
BUTANTÁ - SÃO PAULO - SP

FRANCHA: **EST 04/08**

REVISÃO: **R 01**

**JANDAIA DO SUL - PR**  
9ª ETAPA 75 UDS  
CONJUNTO HABITACIONAL

Município de Jandaia do Sul - PR  
PROJETO EXECUTIVO DE ESTRUTURA  
ND 38 (34UDS)  
ARMAÇÕES DA FUNDAÇÃO E COBERTURA

AUTOR DO PROJETO: JESSICA M SHOZAWA  
AUTOR DO DESENHO: OY

ESCALA: 1:50  
DATA DA CRIAÇÃO: 27/03/21

NOME DO ARQUIVO: JAS\_SHT\_EST\_PB\_02-08

HISTÓRICO: SALVO EM: 27/04/21  
IMPRESSO EM: \_\_\_\_\_  
SALVO POR: \_\_\_\_\_